

VU120

Volet de désenfumage rectangulaire.

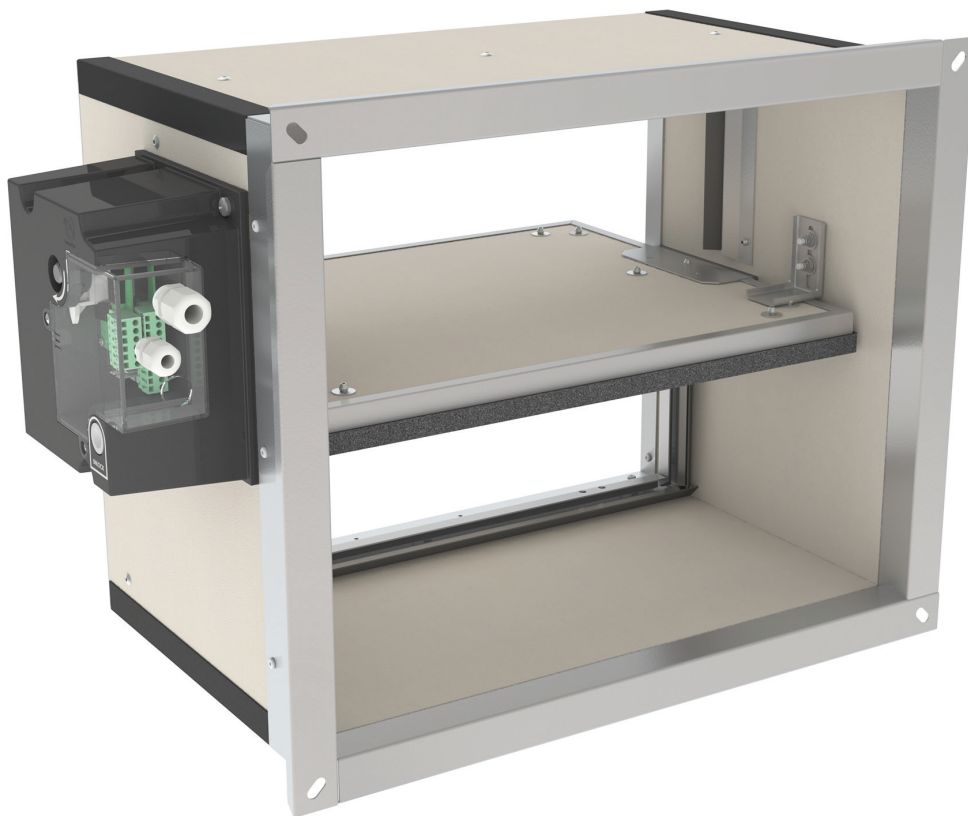





Table des matières

Déclaration des performances	3
Présentation du produit VU120	4
Gamme et dimensions VU120	4
Évolution - kits (hors NF)	5
Types de bride - à la commande	7
Stockage et manipulation	8
Montage	8
Position dans le conduit	9
Installation en conduit - coupe transversale	9
Installation en conduit horizontal ou vertical PROMATECT L500	10
Installation en conduit horizontal ou vertical GEOFLAM (LIGHT)	11
Installation en conduit horizontal ou vertical GEOTEC	12
Installation en conduit horizontal ou vertical TECNIVER	13
Installation en conduit horizontal ou vertical GLASROC F V500	14
Installation en conduit horizontal ou vertical EXTHAMAT	15
Installation en conduit horizontal ou vertical DESENFIRE (HD/THD/STR)	16
Installation en conduit vertical béton	17
Installation à distances minimales	18
Fonctionnement et mécanismes	19
Raccordement électrique	22
Caractéristiques certifiées par la marque NF	23
Poids	25
Données de sélection	26
Certifications et approbations	28

Explication des abréviations et pictogrammes

Ln (=Wn) = largeur nominale	ved = conduit vertical	OP = option (livré avec le produit)
Hn = hauteur nominale	hod = conduit horizontal	KIT = MOD = kit (livré séparément pour réparation ou mise à jour)
Sn = section nette de passage	vev = traversée de paroi verticale	PG = bride de raccordement à la gaine
Sl = surface libre	V = volt	GKB (type A) / GKF (type F): "GKB" signale des plaques de plâtre standard (type A selon EN 520); les plaques "GKF" offrent une résistance au feu supérieure pour une même épaisseur (type F selon EN 520)
E = étanchéité au feu	W = watt	Cal-Sil = silicate de calcium
I = isolation thermique	V CA = volt courant alternatif	ζ [-] = coefficient de perte de charge
S = fuite de fumée	V CC = volt courant continu	Q = débit d'air
60/120 = durée de résistance au feu	E.TELE= tension bobine	ΔP = perte de charge statique
Pa = pascal	E.ALIM = tension moteur	v = vitesse d'air dans la gaine
o -> i = remplit les critères depuis l'extérieur (o) vers l'intérieur (i)	Auto = autocommandé	Lwa = niveau de puissance sonore pondéré A
i <-> o = côté feu indifférent	Télé = télécommandé	ME = motorisé
AA = activation automatique	Pnom = puissance nominale	H = habitat
MA = activation manuelle	Pmax = puissance maximale	
multi = multi compartiment	DAS MOD = produit modulaire	

	section nette optimale et perte de charge minimale		étanchéité à l'air supérieure (testée sous 1500 Pa)
	dimensions intermédiaires sur demande		

DÉCLARATION DES PERFORMANCES

CE_DoP_Rf-t_V22_FR - K-01/04/2024

1. Code d'identification unique du produit type	VU120
2. Usage(s) prévu(s):	Volet de désenfumage destiné à être utilisé dans des systèmes de contrôle des fumées dans des applications multi-compartiments.
3. Fabricant:	RF-Technologies NV, Lange Ambachtstraat 40, B-9860 Oosterzele
4. Système(s) d'évaluation et de vérification de la constance des performances:	Système 1
5. Norme harmonisée / Document d'évaluation européen; organisme(s) notifié(s) / évaluation technique européenne, organisme d'évaluation technique, organisme(s) notifié(s); certificat de constance des performances:	EN 12101-8:2011, Efectis avec le numéro d'identification 1812; Efectis - 1812-CPR:1595
6. Performances déclarées selon EN 12101-8:2011	(Résistance au feu selon EN 1366-10 et classement selon EN 13501-4)

Caractéristiques essentielles			Performances				
Gamme	Type	Matériau	Scellement	Installation	Classement		
200x200 mm ≤ VU120+MANF/BEN + grille ≤ 1200x800 mm; 1000x1000, 200x200 mm ≤ VU120+NF/SF + grille ≤ 1200x650 mm; 950x750 mm	Conduit	Promatec L500 ≥ 30 mm	Interstice entre conduit et volet (≤ 6 mm) colmaté avec kit réfractaire sur une profondeur ≥ 105 mm	1	EI 60 (V _{ed} , h _{ed} , i ↔ o) S 1500 AA multi		
		Geoflam ≥ 30 mm	Interstice entre conduit et volet (≤ 80 mm) colmaté avec kit réfractaire sur une profondeur ≥ 105 mm				
		Geotec ≥ 30 mm	Interstice entre conduit et volet (≤ 80 mm) colmaté avec kit réfractaire sur une profondeur ≥ 105 mm				
		Tecniver ≥ 35 mm	Interstice entre conduit et volet (≤ 6 mm) colmaté avec kit réfractaire sur une profondeur ≥ 105 mm				
		Glasroc FV500 ≥ 35 mm	Interstice entre conduit et volet (≤ 6 mm) colmaté avec kit réfractaire sur une profondeur ≥ 105 mm				
		Exhamat ≥ 25 mm	Interstice entre conduit et volet (≤ 80 mm) colmaté avec kit réfractaire sur une profondeur ≥ 105 mm				
		Desenfire HD ≥ 25 mm	Interstice entre conduit et volet (≤ 80 mm) colmaté avec kit réfractaire sur une profondeur ≥ 105 mm				
		Promatec L500 ≥ 40 mm	Interstice entre conduit et volet (≤ 6 mm) colmaté avec kit réfractaire sur une profondeur ≥ 105 mm				
		Geoflam ≥ 35 mm	Interstice entre conduit et volet (≤ 80 mm) colmaté avec kit réfractaire sur une profondeur ≥ 105 mm				
		Tecniver ≥ 45 mm	Interstice entre conduit et volet (≤ 6 mm) colmaté avec kit réfractaire sur une profondeur ≥ 105 mm				
Exhamat ≥ 30 mm	Interstice entre conduit et volet (≤ 80 mm) colmaté avec kit réfractaire sur une profondeur ≥ 105 mm						
Desenfire THD ≥ 25 mm	Interstice entre conduit et volet (≤ 80 mm) colmaté avec kit réfractaire sur une profondeur ≥ 105 mm						
Conduit	Conduit	Béton armé (ρ ₂₁₅₀ kg/m ³) ≥ 70 mm	Mortier	1	EI 90 (V _{ed} , h _{ed} , i ↔ o) S 1500 AA multi		
		Promatec L500 ≥ 50 mm	Interstice entre conduit et volet (≤ 6 mm) colmaté avec kit réfractaire sur une profondeur ≥ 105 mm	1	EI 120 (V _{ed} , h _{ed} , i ↔ o) S 1500 AA multi		
Conduit	Conduit	Geoflam ≥ 45 mm	Interstice entre conduit et volet (≤ 80 mm) colmaté avec kit réfractaire sur une profondeur ≥ 105 mm	1	EI 120 (V _{ed} , h _{ed} , i ↔ o) S 1500 AA multi		
		Geoflam Light ≥ 35 mm	Interstice entre conduit et volet (≤ 80 mm) colmaté avec kit réfractaire sur une profondeur ≥ 105 mm				
		Geotec ≥ 45 mm	Interstice entre conduit et volet (≤ 80 mm) colmaté avec kit réfractaire sur une profondeur ≥ 105 mm				
		Tecniver ≥ 50 mm	Interstice entre conduit et volet (≤ 6 mm) colmaté avec kit réfractaire sur une profondeur ≥ 105 mm				
		Glasroc FV500 ≥ 50 mm	Interstice entre conduit et volet (≤ 6 mm) colmaté avec kit réfractaire sur une profondeur ≥ 105 mm				
		Exhamat ≥ 35 mm	Interstice entre conduit et volet (≤ 80 mm) colmaté avec kit réfractaire sur une profondeur ≥ 105 mm				
		Desenfire HD ≥ 35 mm	Interstice entre conduit et volet (≤ 80 mm) colmaté avec kit réfractaire sur une profondeur ≥ 105 mm				
		Desenfire STR ≥ 25 mm	Interstice entre conduit et volet (≤ 80 mm) colmaté avec kit réfractaire sur une profondeur ≥ 105 mm				
		Maçonnerie, blocs de béton, béton ≥ 100 mm	Mortier			1	EI 120 (V _{ed} , i ↔ o) S 1500 AA multi

1 Type de pose : monté sur conduit 0/90°/180°/270°. Distances minimales autorisées.



Conditions/sensibilité nominales d'activation : Conforme - déclenchement automatique
 Délai de réponse (temps de réponse) : temps de fermeture Conforme - déclenchement automatique
 Fiabilité opérationnelle : cyclage Bellimo NF - 300 cycles (avec charge); Bellimo SF - 300 cycles (sans charge); MANF - 10000 cycles (C10000) (sans charge)
 Durabilité du délai de réponse : Conforme
 Durabilité de la fiabilité opérationnelle : Conforme
 Température de fonctionnement élevée (HOT 400/30): PND (performance non déterminée)

Les performances du produit identifiées ci-dessus sont conformes aux performances déclarées. Conformément au règlement (UE) no 305/2011, la présente déclaration des performances est établie sous la seule responsabilité du fabricant mentionné ci-dessus.

Signé pour le fabricant et en son nom par:
Duchan Laplace, R&D Manager



Oosterzele, 01/04/2024



Présentation du produit VU120

Le volet de désenfumage rectangulaire VU120 se distingue par son étanchéité à l'air supérieure. Il a été développé selon la norme produit européenne EN 12101-8 et testé selon la norme EN 1366-10. Le VU120 dispose d'une résistance au feu jusqu'à 120 minutes et offre une perte de charge minimale.

Les volets de désenfumage sont destinés au désenfumage des établissements recevant du public (ERP), immeubles de grande hauteur (IGH), immeubles de très grande hauteur (ITGH) et bâtiments d'habitation. Ils s'ouvrent localement pour évacuer les fumées dans les circulations en cas d'incendie et maintiennent le degré coupe-feu dans les deux sens en position d'attente (fermée).

- ✓ étanchéité à l'air supérieure (testée sous 1500 Pa)
- ✓ section nette optimale et perte de charge minimale



- testé conformément à EN 1366-10
- conforme aux normes EN 12101-8, NF S 61937-1 et NF S 61937-10
- approuvé pour montage en conduits silico-calcaire, plâtre Geostaff, Tecniver, Glasroc, Extha et conduits en béton.
- sans entretien
- pour applications intérieures
- dimensions intermédiaires sur demande

1. bride de raccordement PG30 du côté mécanisme (autres raccords possibles)
2. finition simple plane (PS) côté conduit (autres raccords possibles)
3. tunnel en panneaux réfractaires
4. lame mobile
5. mécanisme de commande
6. joint d'étanchéité et butée d'arrêt de la lame mobile
7. joint intumescent
8. transmission à blocage ouvert/fermé
9. marquage du produit

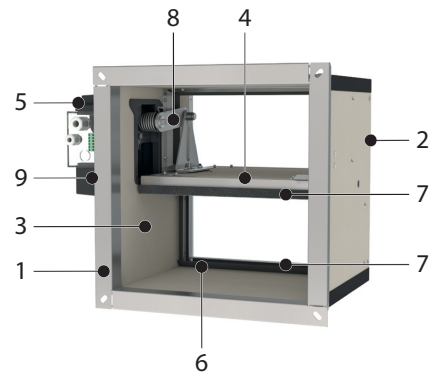

Gamme et dimensions VU120

Ln/Hn par intervalle de 50 mm; dimensions intermédiaires disponibles sur demande, moyennant supplément (des hauteurs entre ≥ 275 et ≤ 299 mm ne sont pas possibles).

Dépassement lame: X = du côté du mécanisme, Y = du côté mur

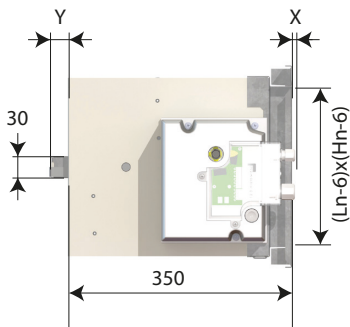

Hn (mm)	200	250	300	350	400	450	500	550	600	650	700	750	800	850	900	950	1000
x	-	-	-	-	-	-	-	9	34	59	84	109	134	159	184	209	234
y	4	29	54	79	104	129	154	179	204	229	254	279	304	329	354	379	404

(L x H) mm	≥	≤
	200x200	1000x1000 et 1200x800

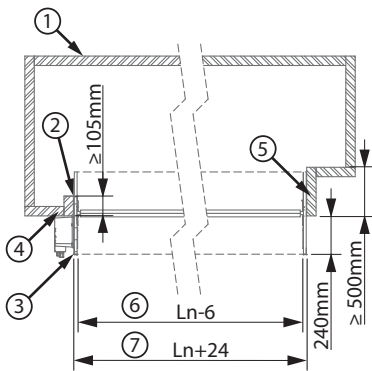

- 1. Conduit
- 2. Scellement
- 3. Bride PG30
- 4. Montage sans extension du conduit
- 5. Montage avec extension du conduit
- 6. Dimensions intérieures tunnel (Ln-6) x (Hn-6)
- 7. Dimensions extérieures tunnel (Ln+24) x (Hn+24)

Hn < 300 mm

Hn ≥ 300 mm

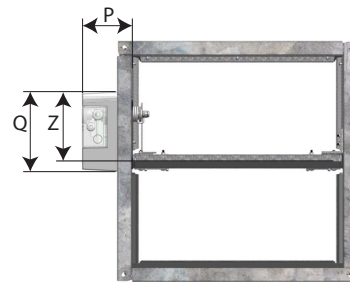
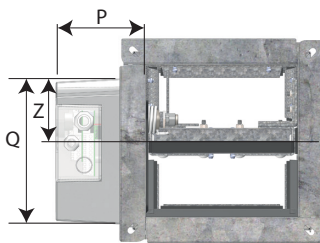

	MANF	NF	SF		MANF	NF	SF
P	115	85	85	P	115	85	85
Q	190	100	100	Q	190	100	100
Z	85	105	105	Z	180	105	105

Évolution - kits (hors NF)

	KIT NF24	Servomoteur NF 24V
	KIT NF230	Servomoteur NF 230V
	KIT SF24	Servomoteur SF 24V
	KIT SF230	Servomoteur SF 230V

	KIT NF/SF-VD	NF/SF-VD module (NF24/SF24: 24-48 V CC). Uniquement pour la France: principe bobine à émission 24-48V.
	KIT MANF EVO VD24 FDCU	Mécanisme de déclenchement télécommandé évolutif avec bobine à émission 24 V CC + FDCU
	KIT MANF EVO VD48 FDCU	Mécanisme de déclenchement télécommandé évolutif avec bobine à émission 48 V CC + FDCU
	KIT MANF EVO VM24 FDCU	Mécanisme de déclenchement télécommandé évolutif avec bobine à rupture 24 V CC + FDCU
	KIT MANF EVO VM48 FDCU	Mécanisme de déclenchement télécommandé évolutif avec bobine à rupture 48 V CC + FDCU
	KIT VD24 MAN EVO FDCU	Bobine à émission 24 V CC + FDCU
	KIT VD48 MAN EVO FDCU	Bobine à émission 48 V CC + FDCU
	KIT VM24 MAN EVO FDCU	Bobine à rupture 24 V CC + FDCU
	KIT VM48 MAN EVO FDCU	Bobine à rupture 48 V CC + FDCU
	KIT FDCU MAN	Contact de position unipolaire fin et début de course

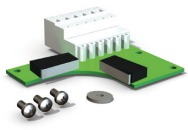

KIT FDCB MAN

Contact de position bipolaire fin et début de course



KIT ME MANF

Moteur de réarmement ME 24V/48V



MECT

Boîtier testeur pour mécanismes 24/48 V (bobine, moteur, contacts de position fin et début de course)

Types de bride - à la commande

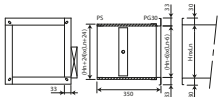

PS

Sans raccordement (raccordement standard côté conduit). Aussi possible côté conduit : PG30, PG20, PG40, PM.

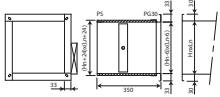

PG30

Raccordement sur gaines pourvues de brides de 30 mm (soit par système à glissière, soit par boulons). Aussi possible côté conduit au lieu du raccordement PS (à mentionner à la commande). Trous elliptiques de Ø 8,5 x 16 mm.

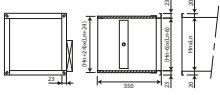

PG20

Raccordement sur gaines pourvues de brides de 20mm, trous elliptiques Ø 6,5 x 16 mm. Aussi possible côté conduit au lieu du raccordement PS (à mentionner à la commande).

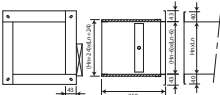

PG40

Raccordement sur gaines pourvues de brides de 40mm, trous elliptiques Ø 8,5 x 16 mm. Aussi possible côté conduit au lieu du raccordement PS / PG30 (à mentionner à la commande).

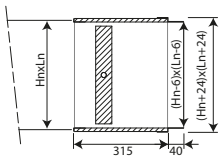

PM

Raccordement aux gaines par emboîtement. Ce type de bride est utilisé là où il y a un manque d'espace pour une bride PG30 standard. Possible côté du mécanisme au lieu du raccordement PG30 (à mentionner à la commande).

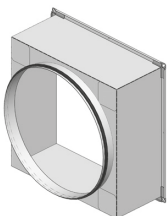

PRJ

Raccordement circulaire avec joint d'étanchéité sur un volet rectangulaire avec bride PG20. Possible côté du mécanisme au lieu du raccordement PG30 (à mentionner à la commande).

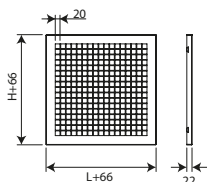

PPT (+PG3V)

Treillis, idéal comme grille de protection sur un élément terminal d'un réseau de gaines. Cadre allongé PG3V inclus dès que la lame dépasse le tunnel. Possible côté du mécanisme au lieu du raccordement PG30 (à mentionner à la commande).

Stockage et manipulation

Étant un élément de sécurité, le produit doit être stocké et manipulé avec soin.

Évitez :

- les chocs et les détériorations
- le contact avec l'eau
- une déformation du produit

Il est recommandé de :

- décharger dans une zone sèche
- ne pas déplacer le produit en le poussant ou en le faisant rouler
- ne pas utiliser le produit comme échafaudage, table de travail etc.
- ne pas emboîter les petits produits dans les grands

Montage

Généralités

- L'installation doit être conforme au rapport de classement et à la notice technique.
- Le montage de le conduit de désenfumage doit être conforme au rapport de classement du fabricant.
- Orientation de l'axe: voir déclaration des performances.
- Évitez l'obstruction des conduits de désenfumage connectés.
- Vérifiez le libre mouvement de la lame mobile.
- Les volets de désenfumage Rf-t peuvent être appliqués à des conduits de désenfumage soumis à des essais conformément à l'EN 1366-8 et à l'EN 1366-9 selon le cas, construits à partir de matériaux similaires qui ont une résistance au feu, une épaisseur et une densité similaire ou supérieure à celles des matériaux soumis aux essais.
 - ⚠ Attention : lors de la pose, le produit doit être manipulé avec précaution et protégé de toute projection de produits de scellement.
 - ⚠ Attention : à la mise en route de l'installation, nettoyez l'ensemble des poussières et salissures.
 - ⚠ Attention : pour le montage en conduit de désenfumage tenez compte du débattement du volet.

Position dans le conduit

1

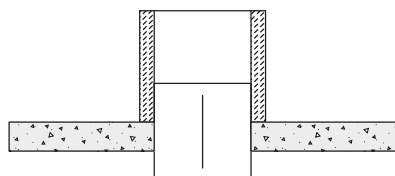

2

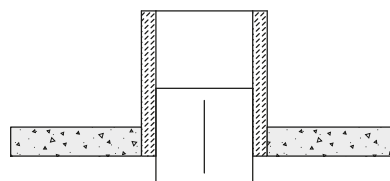

3

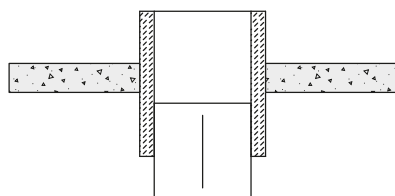

Installation en conduit - coupe transversale

1

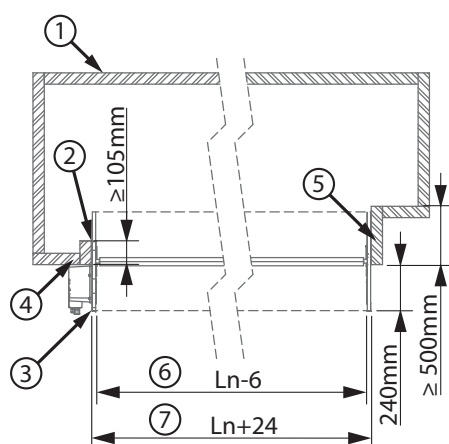

1. Conduit
2. Scellement
3. Bride PG30
4. Montage sans extension du conduit
5. Montage avec extension du conduit
6. Dimensions intérieures tunnel (Ln-6) x (Hn-6)
7. Dimensions extérieures tunnel (Ln+24) x (Hn+24)

Installation en conduit horizontal ou vertical PROMATECT L500

Le produit a été testé et approuvé en :

Gamme	Type de paroi	Scellement	Classement
200x200 mm ≤ VU120+MANF/BEN + grille ≤ 1200x800 mm; 1000x1000. 200x200 mm ≤ VU120+NF/SF + grille ≤ 1200x650 mm; 950x750 mm	Conduit	Promatect L500 ≥ 30 mm	EI 60 (v _{ed} ho _d i ↔ o) S 1500 AA multi
200x200 mm ≤ VU120+MANF/BEN + grille ≤ 1200x800 mm; 1000x1000. 200x200 mm ≤ VU120+NF/SF + grille ≤ 1200x650 mm; 950x750 mm	Conduit	Promatect L500 ≥ 40 mm	EI 90 (v _{ed} ho _d i ↔ o) S 1500 AA multi
200x200 mm ≤ VU120+MANF/BEN + grille ≤ 1200x800 mm; 1000x1000. 200x200 mm ≤ VU120+NF/SF + grille ≤ 1200x650 mm; 950x750 mm	Conduit	Promatect L500 ≥ 50 mm	EI 120 (v _{ed} ho _d i ↔ o) S 1500 AA multi

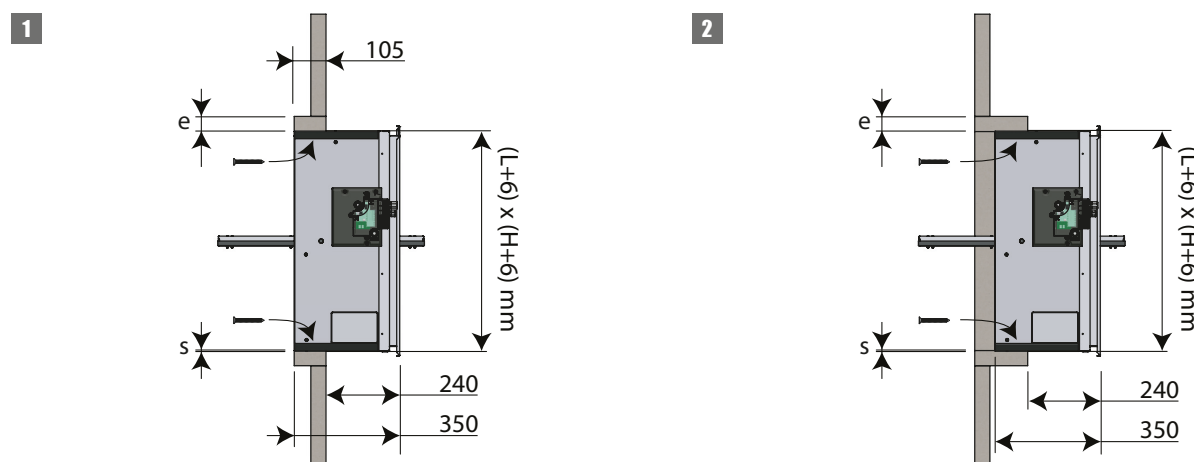

1. Faites une baie aux dimensions $(L+A) \times (H+A)$ mm.

$A = 2 \times \text{épaisseur manchon } (e) + 6 \text{ mm}$.

Posez un manchon de même type et épaisseur que le conduit (ép. e) de profondeur minimale 105 mm dans la baie.

Fixez le manchon sur la paroi du conduit.

Enduisez les ouvertures d'abord avec Promacol S.

Positionnez le volet dans la réservation et vissez-le à l'aide de 12 vis Ø5x60 (conduit horizontal) ou 10 vis Ø5x60 (conduit vertical).

⚠ Attention : veillez à ce que les boulons ne dépassent pas l'épaisseur du manchon !

Le joint S entre le tunnel et le conduit (S) doit être rempli complètement avec enduit réfractaire (type Promacol S).

Soutenez le tunnel ou serrez la lame dans sa position fermée pour éviter la déformation du tunnel lors du dessèchement du colmatage.

Fixez la grille au cadre par colle type Polyflex.

Vérifiez la mobilité de la lame.

Soumettez le mécanisme du clapet/volet à un test.

Installation en conduit horizontal ou vertical GEOFLAM (LIGHT)

Le produit a été testé et approuvé en :

Gamme	Type de paroi	Scellement	Classement
200x200 mm ≤ VU120+MANF/BEN + grille ≤ 1200x800 mm; 1000x1000. 200x200 mm ≤ VU120+NF/SF + grille ≤ 1200x650 mm; 950x750 mm	Conduit	Geoflam ≥ 30 mm	EI 60 ($v_{ed} h_{o_d} i \leftrightarrow o$) S 1500 AA multi
200x200 mm ≤ VU120+MANF/BEN + grille ≤ 1200x800 mm; 1000x1000. 200x200 mm ≤ VU120+NF/SF + grille ≤ 1200x650 mm; 950x750 mm	Conduit	Geoflam ≥ 35 mm	EI 90 ($v_{ed} h_{o_d} i \leftrightarrow o$) S 1500 AA multi
200x200 mm ≤ VU120+MANF/BEN + grille ≤ 1200x800 mm; 1000x1000. 200x200 mm ≤ VU120+NF/SF + grille ≤ 1200x650 mm; 950x750 mm	Conduit	Geoflam ≥ 45 mm	EI 120 ($v_{ed} h_{o_d} i \leftrightarrow o$) S 1500 AA multi
200x200 mm ≤ VU120+MANF/BEN + grille ≤ 1200x800 mm; 1000x1000. 200x200 mm ≤ VU120+NF/SF + grille ≤ 1200x650 mm; 950x750 mm	Conduit	Geoflam Light ≥ 35 mm	EI 120 ($v_{ed} h_{o_d} i \leftrightarrow o$) S 1500 AA multi

1

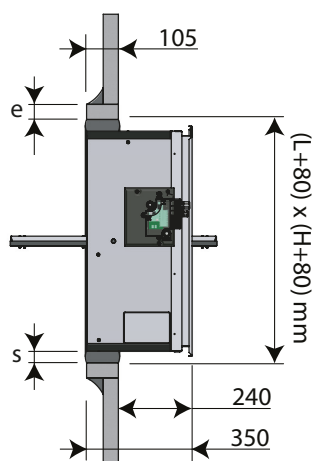

2

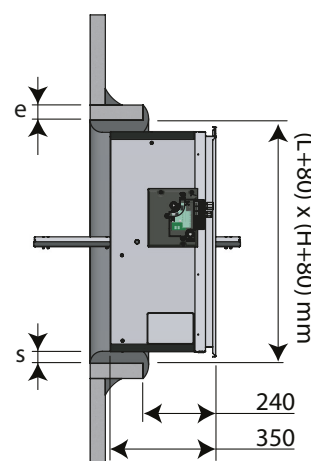

1. Faites une baie aux dimensions $(L+80) \times (H+80)$ mm.
Posez un manchon de même type et épaisseur que le conduit (ép. e) de profondeur minimale 105 mm dans la baie.
Colmatez les jonctions entre les montants et les traverses et entre le manchon et la paroi avec des polochons en filasse végétale et plâtre.
Le colmatage entre le boîtier et le conduit (S) doit être rempli complètement avec polochonnage. Soutenez le tunnel ou serrez la lame dans sa position fermée pour éviter la déformation du tunnel lors du dessèchement du colmatage.
Fixez la grille au cadre par colle type Polyflex.
Vérifiez la mobilité de la lame.
Soumettez le mécanisme du clapet/volet à un test.

Installation en conduit horizontal ou vertical GEOTEC

Le produit a été testé et approuvé en :

Gamme	Type de paroi	Scellement	Classement
200x200 mm ≤ VU120+MANF/BEN + grille ≤ 1200x800 mm; 1000x1000. 200x200 mm ≤ VU120+NF/SF + grille ≤ 1200x650 mm; 950x750 mm	Conduit	Geotec ≥ 30 mm	EI 60 (v _{ed} h _o i ↔ o) S 1500 AA multi
200x200 mm ≤ VU120+MANF/BEN + grille ≤ 1200x800 mm; 1000x1000. 200x200 mm ≤ VU120+NF/SF + grille ≤ 1200x650 mm; 950x750 mm	Conduit	Geotec ≥ 45 mm	EI 120 (v _{ed} h _o i ↔ o) S 1500 AA multi

1

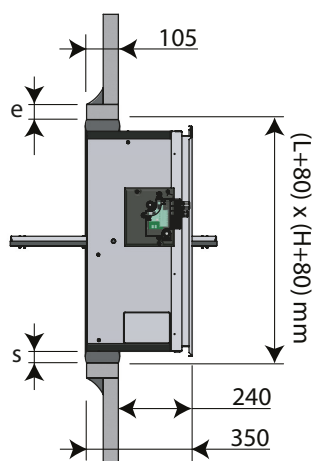

2

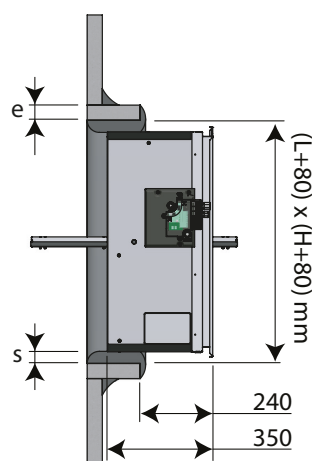

1. Réaliser une ouverture de dimensions (L+80) x (H+80) mm (en cas de colmatage avec un mélange de plâtre et de filasse végétale) ou une ouverture de dimensions (L+6) x (H+6) mm (en cas de colmatage avec de la colle et des vis).

Posez un manchon de même type et épaisseur que le conduit (ép. e) de profondeur minimale 105 mm dans la baie.

Colmatez les jonctions entre les montants et les traverses et entre le manchon et la paroi avec des polochons en filasse végétale et plâtre ou fixer le manchon à la paroi du conduit avec de la colle et des vis Ø 5 x (2 x e) mm par incréments de 100 mm.

Positionnez le volet dans la réservation.

Le colmatage entre le boîtier et le conduit (S) doit être rempli complètement avec polochonnage ou avec la colle et les vis GEOCOL. Soutenez le tunnel ou serrez la lame dans sa position fermée pour éviter la déformation du tunnel lors du dessèchement du colmatage.

Fixez la grille au cadre par colle type Polyflex.

Vérifiez la mobilité de la lame.

Soumettez le mécanisme du clapet/volet à un test.

Installation en conduit horizontal ou vertical TECNIVER

Le produit a été testé et approuvé en :

Gamme	Type de paroi	Scellement	Classement
200x200 mm ≤ VU120+MANF/BEN + grille ≤ 1200x800 mm; 1000x1000. 200x200 mm ≤ VU120+NF/SF + grille ≤ 1200x650 mm; 950x750 mm	Conduit	Tecniver ≥ 35 mm	EI 60 (v _{ed} h _{o,d} i ↔ o) S 1500 AA multi
200x200 mm ≤ VU120+MANF/BEN + grille ≤ 1200x800 mm; 1000x1000. 200x200 mm ≤ VU120+NF/SF + grille ≤ 1200x650 mm; 950x750 mm	Conduit	Tecniver ≥ 45 mm	EI 90 (v _{ed} h _{o,d} i ↔ o) S 1500 AA multi
200x200 mm ≤ VU120+MANF/BEN + grille ≤ 1200x800 mm; 1000x1000. 200x200 mm ≤ VU120+NF/SF + grille ≤ 1200x650 mm; 950x750 mm	Conduit	Tecniver ≥ 50 mm	EI 120 (v _{ed} h _{o,d} i ↔ o) S 1500 AA multi

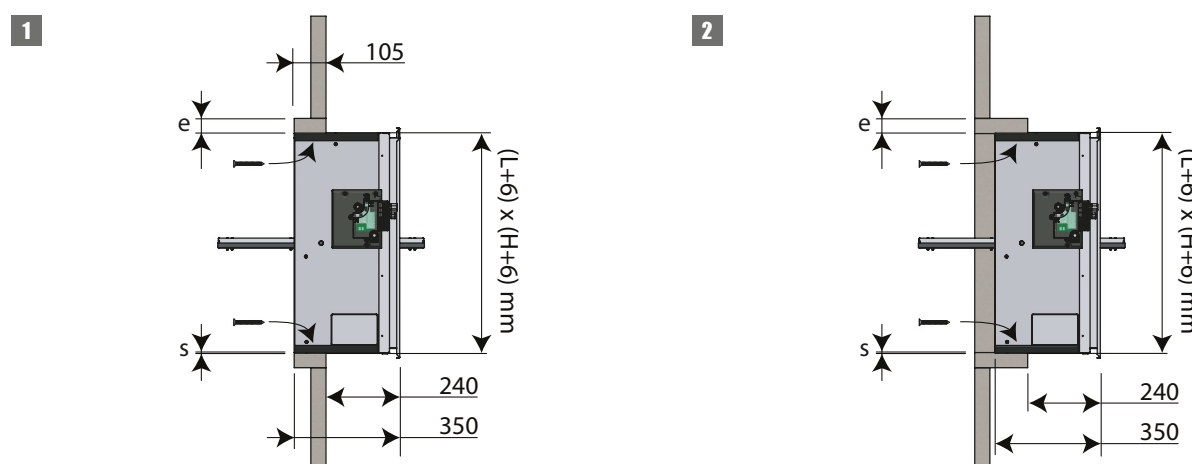

1. Faites une baie aux dimensions $(L+A) \times (H+A)$ mm.

$A = 2 \times \text{épaisseur manchon (e)} + 6$ mm.

Posez un manchon de même type et épaisseur que le conduit (ép. e) de profondeur minimale 105 mm dans la baie.

Fixez le manchon sur la paroi du conduit.

Enduisez les feuillures de la réservation, les traverses et les montants de colle de type CF GLUE.

Positionnez le volet dans la réservation et vissez-le à l'aide de 12 vis Ø5x60 (conduit horizontal) ou 10 vis Ø5x60 (conduit vertical).

⚠ Attention : veillez à ce que les boulons ne dépassent pas l'épaisseur du manchon !

Le joint S entre le tunnel et le conduit (S) doit être rempli complètement avec de la colle (type CF glue). Soutenez le tunnel ou serrez la lame dans sa position fermée pour éviter la déformation du tunnel lors du dessèchement du colmatage.

Fixez la grille au cadre par colle type Polyflex.

Vérifiez la mobilité de la lame.

Soumettez le mécanisme du clapet/volet à un test.

Installation en conduit horizontal ou vertical GLASROC F V500

Le produit a été testé et approuvé en :

Gamme	Type de paroi	Scellement	Classement
200x200 mm ≤ VU120+MANF/BEN + grille ≤ 1200x800 mm; 1000x1000. 200x200 mm ≤ VU120+NF/SF + grille ≤ 1200x650 mm; 950x750 mm	Conduit	Glasroc F V500 ≥ 35 mm	EI 60 (v _{ed} h _{o,i} i ↔ o) S 1500 AA multi
200x200 mm ≤ VU120+MANF/BEN + grille ≤ 1200x800 mm; 1000x1000. 200x200 mm ≤ VU120+NF/SF + grille ≤ 1200x650 mm; 950x750 mm	Conduit	Glasroc F V500 ≥ 50 mm	EI 120 (v _{ed} h _{o,i} i ↔ o) S 1500 AA multi

1

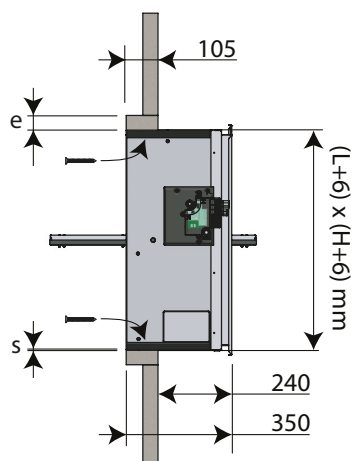

2

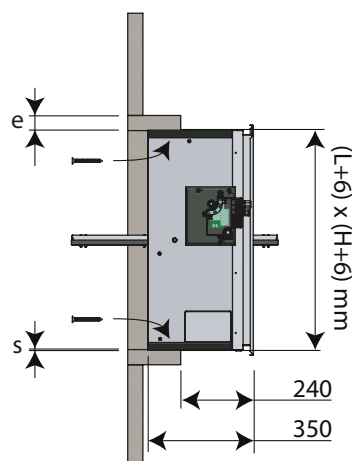

1. Faites une baie aux dimensions $(L+A) \times (H+A)$ mm.

$A = 2 \times \text{épaisseur manchon (e)} + 6$ mm.

Posez un manchon de même type et épaisseur que le conduit (ép. e) de profondeur minimale 105 mm dans la baie.

Fixez le manchon sur la paroi du conduit.

Enduisez les feuillures de la réservation, les traverses et les montants de colle de type GLASROC F V500.

Positionnez le volet dans la réservation et vissez-le à l'aide de 12 vis Ø5x60 (conduit horizontal) ou 10 vis Ø5x60 (conduit vertical).

▲ Attention : veillez à ce que les boulons ne dépassent pas l'épaisseur du manchon !

Le joint S entre le tunnel et le conduit (S) doit être rempli complètement avec de la colle (type Glasroc F V500). Soutenez le tunnel ou serrez la lame dans sa position fermée pour éviter la déformation du tunnel lors du dessèchement du colmatage.

Fixez la grille au cadre par colle type Polyflex.

Vérifiez la mobilité de la lame.

Soumettez le mécanisme du clapet/volet à un test.

Installation en conduit horizontal ou vertical EXTHAMAT

Le produit a été testé et approuvé en :

Gamme	Type de paroi	Scellement	Classement
200x200 mm ≤ VU120+MANF/BEN + grille ≤ 1200x800 mm; 1000x1000. 200x200 mm ≤ VU120+NF/SF + grille ≤ 1200x650 mm; 950x750 mm	Conduit	Exthamat ≥ 25 mm	EI 60 (v _{ed} h _{o,d} i ↔ o) S 1500 AA multi
200x200 mm ≤ VU120+MANF/BEN + grille ≤ 1200x800 mm; 1000x1000. 200x200 mm ≤ VU120+NF/SF + grille ≤ 1200x650 mm; 950x750 mm	Conduit	Exthamat ≥ 30 mm	EI 90 (v _{ed} h _{o,d} i ↔ o) S 1500 AA multi
200x200 mm ≤ VU120+MANF/BEN + grille ≤ 1200x800 mm; 1000x1000. 200x200 mm ≤ VU120+NF/SF + grille ≤ 1200x650 mm; 950x750 mm	Conduit	Exthamat ≥ 35 mm	EI 120 (v _{ed} h _{o,d} i ↔ o) S 1500 AA multi

1

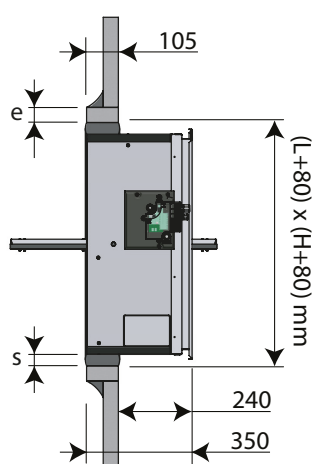

2

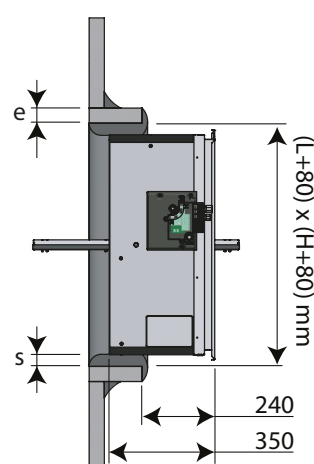

1. Faites une baie aux dimensions (L+80) x (H+80) mm.

Posez un manchon de même type et épaisseur que le conduit (ép. e) de profondeur minimale 105 mm dans la baie.

Colmatez les jonctions entre les montants et les traverses et entre le manchon et la paroi avec des polochons en filasse végétale et plâtre.

Le colmatage entre le boîtier et le conduit (S) doit être rempli complètement avec polochonnage. Soutenez le tunnel ou serrez la lame dans sa position fermée pour éviter la déformation du tunnel lors du dessèchement du colmatage.

Fixez la grille au cadre par colle type Polyflex.

Vérifiez la mobilité de la lame.

Soumettez le mécanisme du clapet/volet à un test.

Installation en conduit horizontal ou vertical DESENFIRE (HD/THD/STR)

Le produit a été testé et approuvé en :

Gamme	Type de paroi	Scellement	Classement
200x200 mm ≤ VU120+MANF/BEN + grille ≤ 1200x800 mm; 1000x1000. 200x200 mm ≤ VU120+NF/SF + grille ≤ 1200x650 mm; 950x750 mm	Conduit	DesenfIRE HD ≥ 25 mm	EI 60 (v _{ed} h _{o,d} i ↔ o) S 1500 AA multi
200x200 mm ≤ VU120+MANF/BEN + grille ≤ 1200x800 mm; 1000x1000. 200x200 mm ≤ VU120+NF/SF + grille ≤ 1200x650 mm; 950x750 mm	Conduit	DesenfIRE HD ≥ 35 mm	EI 120 (v _{ed} h _{o,d} i ↔ o) S 1500 AA multi
200x200 mm ≤ VU120+MANF/BEN + grille ≤ 1200x800 mm; 1000x1000. 200x200 mm ≤ VU120+NF/SF + grille ≤ 1200x650 mm; 950x750 mm	Conduit	DesenfIRE STR ≥ 25 mm	EI 120 (v _{ed} h _{o,d} i ↔ o) S 1500 AA multi

1

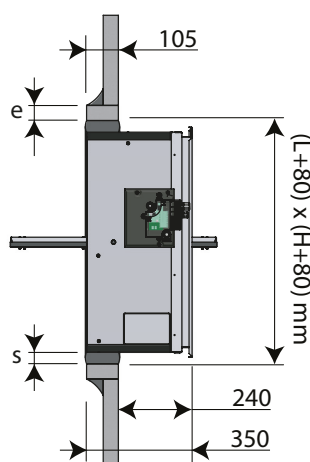

2

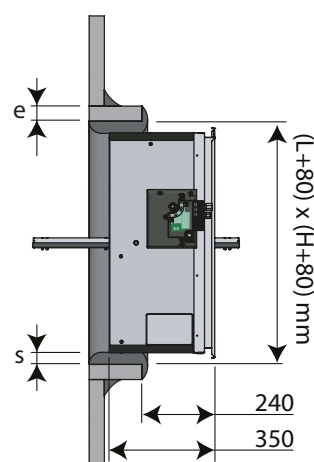

1. Faites une baie aux dimensions (L+80) x (H+80) mm.

Posez un manchon de même type et épaisseur que le conduit (ép. e) de profondeur minimale 105 mm dans la baie.

Colmatez les jonctions entre les montants et les traverses et entre le manchon et la paroi avec des polochons en filasse végétale et plâtre.

Le colmatage entre le boîtier et le conduit (S) doit être rempli complètement avec polochonnage. Soutenez le tunnel ou serrez la lame dans sa position fermée pour éviter la déformation du tunnel lors du dessèchement du colmatage.

Fixez la grille au cadre par colle type Polyflex.

Vérifiez la mobilité de la lame.

Soumettez le mécanisme du clapet/volet à un test.

Installation en conduit vertical béton

Le produit a été testé et approuvé en :

Gamme	Type de paroi	Scellement	Classement
200x200 mm ≤ VU120+MANF/BEN + grille ≤ 1200x800 mm; 1000x1000. 200x200 mm ≤ VU120+NF/SF + grille ≤ 1200x650 mm; 950x750 mm	Conduit	Maçonnerie, blocs de béton, béton ≥ 100 mm	EI 120 ($v_{ed} i \leftrightarrow o$) S 1500 AA multi
200x200 mm ≤ VU120+MANF/BEN + grille ≤ 1200x800 mm; 1000x1000. 200x200 mm ≤ VU120+NF/SF + grille ≤ 1200x650 mm; 950x750 mm	Conduit	Béton armé ($\geq 2150 \text{ kg/m}^3$) ≥ 70 mm	EI 90 ($v_{ed} i \leftrightarrow o$) S 1500 AA multi

1

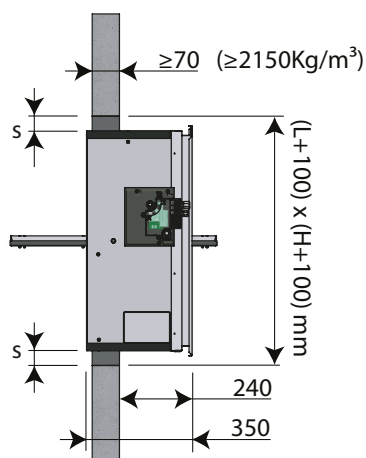

1. Faites une baie aux dimensions $(L+20) \times (H+20)$ mm jusqu'à $(L+100) \times (H+100)$ mm.

Positionnez le volet dans la réservation. Le joint entre le tunnel et le conduit (S) doit être rempli complètement avec du mortier standard.

Soutenez le tunnel et serrez la lame dans sa position de sécurité pour éviter la déformation du tunnel lors du dessèchement du colmatage.

Fixez la grille au cadre par colle type Polyflex.

Vérifiez la mobilité de la lame.

Soumettez le mécanisme du clapet/volet à un test.

Installation à distances minimales

1

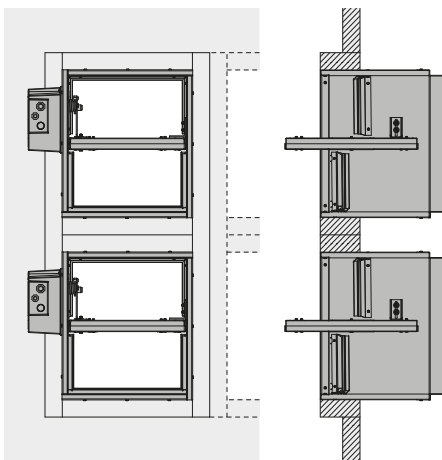

1. Les volets de désenfumage peuvent être montés à distance minimale l'un au dessus ou à côté de l'autre, s'ils sont montés dans des manchon séparés en matériau du conduit avec la résistance au feu souhaitée. Il est conseillé de ne pas dépasser une configuration de 2 x 4 (H x L).

2

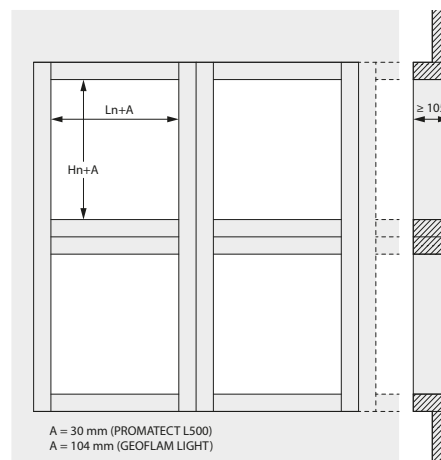

2. Si plusieurs volets de désenfumage sont montés à distance minimale, les points d'appui et de renforcement doivent être ajustés proportionnellement au poids accru. Le montage du conduit doit être conforme au rapport de classement du fabricant du conduit.

3

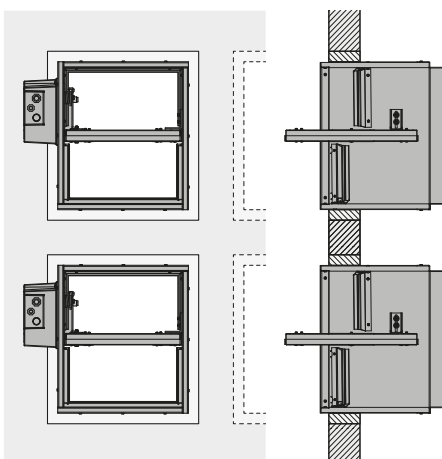

3. Lors du montage de plus de 2 volets de désenfumage dans un conduit en béton, il est nécessaire de prévoir un renforcement continu dans les colonnes verticaux d'au moins 4 x Ø 8 mm.

4

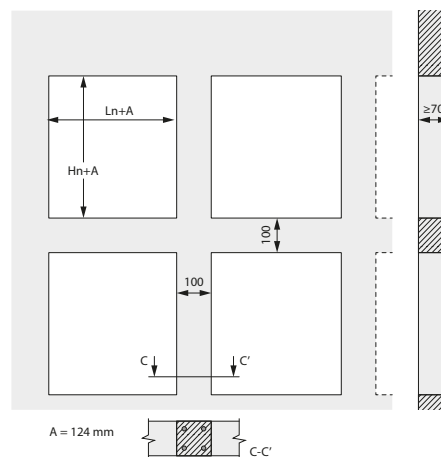

Entretien

- Sans entretien particulier.
- Prévoyez au moins 2 contrôles visuels chaque année.
- Nettoyez poussière et autres particules avant la mise en service.
- Respectez les prescriptions de maintenance locales (par exemple norme NF S 61-933) et EN13306.

Fonctionnement et mécanismes



MANF Mécanisme de déclenchement télécommandé évolutif

Le mécanisme de déclenchement télécommandé MANF EVO ouvre la lame du volet par commande à distance par émission (VD) ou rupture (VM) de courant de la bobine. Un contact de position début de course et fin de course (FDCU) est inclus par défaut. Le réarmement du mécanisme se fait manuellement ou par un moteur de réarmement électrique ME (option et kit).

1. bouton de déclenchement
2. manette de réarmement
3. entrée des câbles

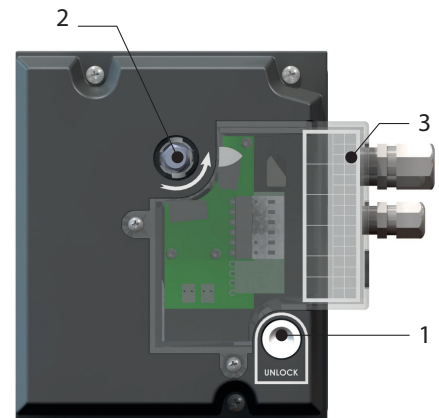

Options - à la commande

VD24	Bobine à émission 24 V CC + FDCU
VD48	Bobine à émission 48 V CC + FDCU
VM24	Bobine à rupture 24 V CC + FDCU
VM48	Bobine à rupture 48 V CC + FDCU
FDCU	Contact de position unipolaire fin et début de course
FDCB	Contact de position bipolaire fin et début de course
ME	Moteur de réarmement ME 24V/48V

Déclenchement

- **déclenchement manuel:** par pression sur le bouton de déclenchement blanc (1).
- **déclenchement autocommandé:** n/a
- **déclenchement télécommandé:** (option VD/VM MAN EVO FDCU) par émission (VD) ou interruption (VM) de courant vers la bobine.

Réarmement

- **réarmement manuel:** tournez à 90° dans le sens anti-horaire avec une clé à douille de 13mm (2).
- **réarmement motorisé:** (option ME MANF) coupez l'alimentation électrique pendant au moins 10 sec. Alimentez le moteur pendant au moins 30 sec (respectez la tension et polarité indiquées). La rotation du moteur s'arrête automatiquement quand un couple > 20 Nm est détecté.

Attention :

- ⚠ Coupez l'alimentation électrique du moteur après le réarmement
- ⚠ Coupez l'alimentation pour au moins 15 sec. entre chaque cycle de réarmement.

Attention :

- ⚠ Le mécanisme ne peut jamais être testé sans être fixé au clapet / volet. Un tel test de fonctionnement pourrait endommager le mécanisme ou blesser l'opérateur.



NF Servomoteur à ressort de rappel pour commande à distance (pour les petites dimensions)

Le servomoteur est conçu pour commander à distance les volets de désenfumage. Cette solution convient pour utilisation en présence de contre-pression. Contacts de position fin et début de course inclus.

1. accès pour réarmement manuel
2. bouton de verrouillage

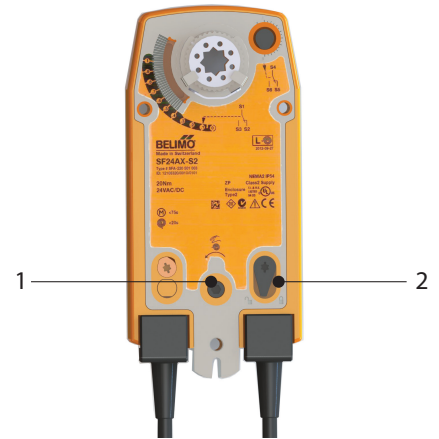

Déclenchement

- **déclenchement manuel:** utilisez la manivelle fournie et tournez d'un quart de tour dans le sens antihoraire; poussez le bouton de verrouillage à gauche.
- **déclenchement autocommandé:** n/a
- **déclenchement télécommandé:** par l'interruption de l'alimentation électrique (pour les volets avec le module NF/SF-VD: par émission de courant).

Attention :

- ⚠ Si l'alimentation électrique du moteur est coupée, la lame du volet s'ouvre.

Réarmement

- **réarmement manuel:** utilisez la manivelle fournie et tournez dans le sens antihoraire. Pour bloquer le moteur, poussez le bouton de verrouillage à droite.
- **réarmement motorisé:** coupez l'alimentation électrique du moteur pendant au moins 10 sec (3 sec pour VU120 avec le module NF/SF-VD). Alimentez le moteur de réarmement (respectez la tension indiquée!) pendant minimum 180 sec. La rotation du moteur s'arrête automatiquement à la fin de course (lame fermée).

Attention :

- ⚠ N'utilisez pas de visseuse.
- ⚠ Arrêtez l'action dès que le moteur est complètement réarmé (fin de course).

Attention :

- ⚠ Le mécanisme ne peut jamais être testé sans être fixé au clapet / volet. Un tel test de fonctionnement pourrait endommager le mécanisme ou blesser l'opérateur.



SF Servomoteur à ressort de rappel pour commande à distance (pour les grandes dimensions)

Le servomoteur est conçu pour commander à distance les volets de désenfumage. Cette solution convient pour utilisation en présence de contre-pression. Contacts de position fin et début de course inclus.

1. accès pour réarmement manuel
2. bouton de verrouillage

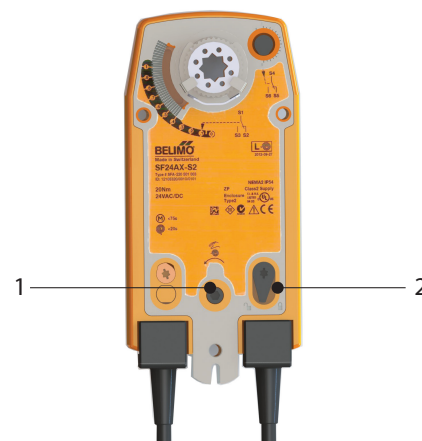

Déclenchement

- **déclenchement manuel:** utilisez la manivelle fournie et tournez d'un quart de tour dans le sens antihoraire; poussez le bouton de verrouillage à gauche.
- **déclenchement autocommandé:** n/a
- **déclenchement télécommandé:** par l'interruption de l'alimentation électrique (pour les volets avec le module NF/SF-VD: par émission de courant).

Attention :

- ⚠ Si l'alimentation électrique du moteur est coupée, la lame du volet s'ouvre.

Réarmement

- **réarmement manuel:** utilisez la manivelle fournie et tournez dans le sens antihoraire. Pour bloquer le moteur, poussez le bouton de verrouillage à droite.
- **réarmement motorisé:** coupez l'alimentation électrique du moteur pendant au moins 10 sec (3 sec pour VU120 avec le module NF/SF-VD). Alimentez le moteur de réarmement (respectez la tension indiquée!) pendant minimum 180 sec. La rotation du moteur s'arrête automatiquement à la fin de course (lame fermée).

Attention :

- ⚠ N'utilisez pas de visseuse.
- ⚠ Arrêtez l'action dès que le moteur est complètement réarmé (fin de course).

Attention :

- ⚠ Le mécanisme ne peut jamais être testé sans être fixé au clapet / volet. Un tel test de fonctionnement pourrait endommager le mécanisme ou blesser l'opérateur.

Raccordement électrique

MANF

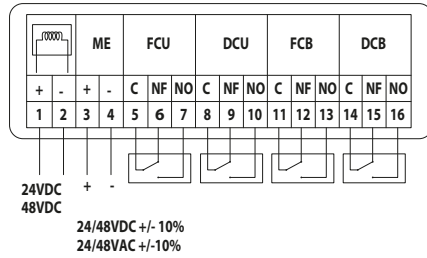

NF

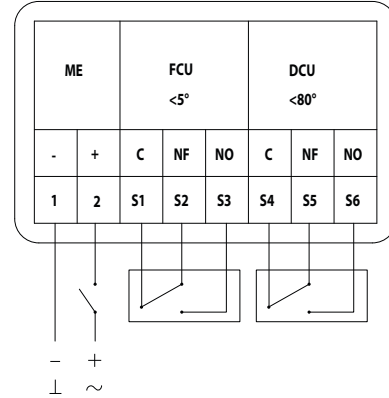

SF

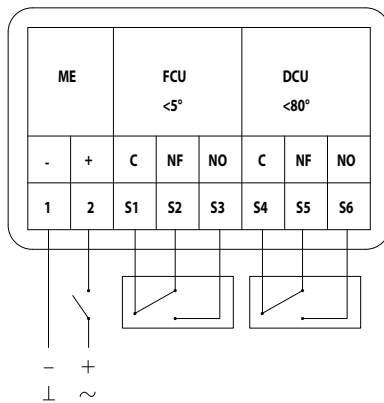

MEC	Tension nominale moteur	Tension nominale bobine	Puissance (en attente)	Puissance (en sécurité)	Contacts de position standard	Temps de réarmement du moteur
MANF EVO	24 V CC / 24 V CA / 48 V CC / 48 V CA	24/48 V CC	VM: 1,5W / VD: - / ME: -	VD: 3,5W / ME: Pmax 20W (24V)/40W (48V)	1mA...1A, CC 5V...CA 48V	< 30 s
NF24	24 V AC/DC		2,5 W	6 W	1mA...3(0.5A),AC250V	< 60 s
NF230	230 V CA		2,5 W	6 W	1mA...3(0.5A),AC250V	< 60 s
SF24	24 V AC/DC		2,5 W	5 W	1mA...3(0.5A),AC250V	< 60 s
SF230	230 V CA		3,5 W	6,5 W	1mA...3(0.5A),AC250V	< 60 s

MEC	Temps de marche du ressort	Puissance acoustique moteur	Puissance acoustique ressort	Câble alimentation / contrôle	Câble contacts	Classe de protection
MANF EVO	1 s	≤ 50 dB (A)	n.a.			IP 42
NF24	20 s	≤ 45 dB (A)	ca. 63 dB (A)	1 m, 2 x 0,75 mm ² (sans halogène)	1 m, 6 x 0,75 mm ² (sans halogène)	IP 54
NF230	20 s	≤ 45 dB (A)	ca. 63 dB (A)	1 m, 2 x 0,75 mm ² (sans halogène)	1 m, 6 x 0,75 mm ² (sans halogène)	IP 54
SF24	20 s	≤ 45 dB (A)	ca. 63 dB (A)	1 m, 2 x 0,75 mm ² (sans halogène)	1 m, 6 x 0,75 mm ² (sans halogène)	IP 54
SF230	20 s	≤ 45 dB (A)	ca. 63 dB (A)	1 m, 2 x 0,75 mm ² (sans halogène)	1 m, 6 x 0,75 mm ² (sans halogène)	IP 54

Caractéristiques certifiées par la marque NF

	VU120 + MANF EVO	VU120 + NF24	VU120 + SF24
Description	Volet de désenfumage télécommandé évolutif	Volet de désenfumage motorisé télécommandé avec servomoteur	Volet de désenfumage motorisé télécommandé avec servomoteur
Type	Volet de désenfumage	Volet de désenfumage	Volet de désenfumage
Dimensions	Voir tableau de classement NF p. 23	Voir tableau de classement NF p. 23	Voir tableau de classement NF p. 23
Surface libre S_n [dm ²]	$((L_n * H_n) - (62,44 * L_n) - (29,84 * H_n) + 2904,72) / 10000$	$((L_n * H_n) - (62,44 * L_n) - (29,84 * H_n) + 2904,72) / 10000$	$((L_n * H_n) - (62,44 * L_n) - (29,84 * H_n) + 2904,72) / 10000$
Sens de circulation de l'air	Direction du flux d'air: indifférent	Direction du flux d'air: indifférent	Direction du flux d'air: indifférent
Produit modulaire	non	non	non
Fonctionnement	À énergie intrinsèque	À énergie intrinsèque	À énergie intrinsèque
Mode de commande télécommandé	Télécommandé électrique par émission (option VD 24/48V, pour volet collectif / unitaire ou collecteur) ou rupture (option VM 24/48V, pour volet unitaire ou collecteur) de courant vers la bobine.	Par émission d'un signal électrique (avec module NF-SF VD) (pour volet collectif / unitaire ou collecteur) ou par l'interruption de l'alimentation électrique (pour volet unitaire ou collecteur).	Par émission d'un signal électrique (avec module NF-SF VD) (pour volet collectif / unitaire ou collecteur) ou par l'interruption de l'alimentation électrique (pour volet unitaire ou collecteur).
Obligation	Réarmable après déclenchement à froid; conduit collectif: contact de position d'attente (DCU), contact de position de sécurité (FCU); conduit unitaire: commande manuelle intégrée de niveau 0 ou 1 en ouverture.	Réarmable après déclenchement à froid; conduit collectif: contact de position d'attente (DCU), contact de position de sécurité (FCU); conduit unitaire: commande manuelle intégrée de niveau 0 ou 1 en ouverture.	Réarmable après déclenchement à froid; conduit collectif: contact de position d'attente (DCU), contact de position de sécurité (FCU); conduit unitaire: commande manuelle intégrée de niveau 0 ou 1 en ouverture.
Options de sécurité	Conduit unitaire ou collecteur: contact de position de sécurité fin de course (FCU); contact de position d'attente début de course (DCU); conduit collectif: commande manuelle intégrée de niveau 1 en ouverture et fermeture; Fonctions supplémentaires: contact de position de sécurité fin de course bipolaire (FCB); contact de position d'attente début de course bipolaire (FDB); réarmement motorisé (ME)	Conduit unitaire ou collecteur: contact de position de sécurité fin de course (FCU); contact de position d'attente début de course (DCU); conduit collectif: commande manuelle intégrée de niveau 1 en ouverture et fermeture; Fonctions supplémentaires: contact de position de sécurité fin de course bipolaire (FCB); contact de position d'attente début de course bipolaire (FDB); réarmement motorisé	Conduit unitaire ou collecteur: contact de position de sécurité fin de course (FCU); contact de position d'attente début de course (DCU); conduit collectif: commande manuelle intégrée de niveau 1 en ouverture et fermeture; Fonctions supplémentaires: contact de position de sécurité fin de course bipolaire (FCB); contact de position d'attente début de course bipolaire (FDB); réarmement motorisé
Interdiction	Conduit collectif: changement d'état interdit par disparition de l'énergie de télécommande	Conduit collectif: changement d'état interdit par disparition de l'énergie de télécommande	Conduit collectif: changement d'état interdit par disparition de l'énergie de télécommande
Essai d'endurance (cycles)	Après 300 cycles les caractéristiques sont restées dans les valeurs limites déclarées	Après 300 cycles les caractéristiques sont restées dans les valeurs limites déclarées	Après 300 cycles les caractéristiques sont restées dans les valeurs limites déclarées
Classe de protection	IP 42	IP 54	IP 54
Tension et puissance	voir raccordements électriques p. 23	voir raccordements électriques p. 23	voir raccordements électriques p. 23
Sens du feu, type et sens de montage, classement	sens du feu: feu à l'intérieur du conduit, feu opposé à la grille du volet; type de montage: encastré, fixation avec ou sans précadre; sens de montage: à axe de lame vertical ou horizontal; détails: voir ci-après selon la certification NF (voir Déclaration des Performances selon la certification CE)	sens du feu: feu à l'intérieur du conduit, feu opposé à la grille du volet; type de montage: encastré, fixation avec ou sans précadre; sens de montage: à axe de lame vertical ou horizontal; détails: voir ci-après selon la certification NF (voir Déclaration des Performances selon la certification CE)	sens du feu: feu à l'intérieur du conduit, feu opposé à la grille du volet; type de montage: encastré, fixation avec ou sans précadre; sens de montage: à axe de lame vertical ou horizontal; détails: voir ci-après selon la certification NF (voir Déclaration des Performances selon la certification CE)

Gamme	Type	Matériau	Classement	Scellement	Installation
200x200 mm ≤ VU120+MANF/BEN + grille ≤ 1200x800 mm; 1000x1000. 200x200 mm ≤ VU120+NF/SF + grille ≤ 1200x650 mm; 950x750 mm	Conduit	Promatect L500 ≥ 30 mm	EI 60 (v _{ed} h _{o,d} i ↔ o) S 1500 AA multi	Interstice entre conduit et volet (≤ 6 mm) colmaté avec kit réfractaire sur une profondeur ≥ 105 mm	1
		Geoflam ≥ 30 mm		Interstice entre conduit et volet (≤ 80 mm) colmaté avec kit réfractaire sur une profondeur ≥ 105 mm	1
		Geotec ≥ 30 mm		Interstice entre conduit et volet (≤ 80 mm) colmaté avec kit réfractaire sur une profondeur ≥ 105 mm	1
		Tecniver ≥ 35 mm		Interstice entre conduit et volet (≤ 6 mm) colmaté avec kit réfractaire sur une profondeur ≥ 105 mm	1
		Glasroc F V500 ≥ 35 mm		Interstice entre conduit et volet (≤ 6 mm) colmaté avec kit réfractaire sur une profondeur ≥ 105 mm	1
		Exthamat ≥ 25 mm		Interstice entre conduit et volet (≤ 80 mm) colmaté avec kit réfractaire sur une profondeur ≥ 105 mm	1
		Desenfire HD ≥ 25 mm		Interstice entre conduit et volet (≤ 80 mm) colmaté avec kit réfractaire sur une profondeur ≥ 105 mm	1
		Conduit		Promatect L500 ≥ 40 mm	EI 90 (v _{ed} h _{o,d} i ↔ o) S 1500 AA multi
	Geoflam ≥ 35 mm		Interstice entre conduit et volet (≤ 80 mm) colmaté avec kit réfractaire sur une profondeur ≥ 105 mm	1	
	Tecniver ≥ 45 mm		Interstice entre conduit et volet (≤ 6 mm) colmaté avec kit réfractaire sur une profondeur ≥ 105 mm	1	
	Exthamat ≥ 30 mm		Interstice entre conduit et volet (≤ 80 mm) colmaté avec kit réfractaire sur une profondeur ≥ 105 mm	1	
	Desenfire THD ≥ 25 mm		Interstice entre conduit et volet (≤ 80 mm) colmaté avec kit réfractaire sur une profondeur ≥ 105 mm	1	
	Conduit		Béton armé (≥ 2150 kg/m ³) ≥ 70 mm	EI 90 (v _{ed} i ↔ o) S 1500 AA multi	
	Conduit	Promatect L500 ≥ 50 mm	EI 120 (v _{ed} h _{o,d} i ↔ o) S 1500 AA multi	Interstice entre conduit et volet (≤ 6 mm) colmaté avec kit réfractaire sur une profondeur ≥ 105 mm	1
		Geoflam ≥ 45 mm		Interstice entre conduit et volet (≤ 80 mm) colmaté avec kit réfractaire sur une profondeur ≥ 105 mm	1
		Geoflam Light ≥ 35 mm		Interstice entre conduit et volet (≤ 80 mm) colmaté avec kit réfractaire sur une profondeur ≥ 105 mm	1
		Geotec ≥ 45 mm		Interstice entre conduit et volet (≤ 80 mm) colmaté avec kit réfractaire sur une profondeur ≥ 105 mm	1
		Tecniver ≥ 50 mm		Interstice entre conduit et volet (≤ 6 mm) colmaté avec kit réfractaire sur une profondeur ≥ 105 mm	1
		Glasroc F V500 ≥ 50 mm		Interstice entre conduit et volet (≤ 6 mm) colmaté avec kit réfractaire sur une profondeur ≥ 105 mm	1
		Exthamat ≥ 35 mm		Interstice entre conduit et volet (≤ 80 mm) colmaté avec kit réfractaire sur une profondeur ≥ 105 mm	1
		Desenfire HD ≥ 35 mm		Interstice entre conduit et volet (≤ 80 mm) colmaté avec kit réfractaire sur une profondeur ≥ 105 mm	1
		Desenfire STR ≥ 25 mm		Interstice entre conduit et volet (≤ 80 mm) colmaté avec kit réfractaire sur une profondeur ≥ 105 mm	1
		Conduit		Maçonnerie, blocs de béton, béton ≥ 100 mm	EI 120 (v _{ed} i ↔ o) S 1500 AA multi

1 Type de pose : monté sur conduit 0/90°/180°/270°.
Distances minimales autorisées.



La marque NF garantit : la conformité à la norme NF S 61-937 Parties 1 et 10 : "Systèmes de Sécurité Incendie Dispositifs Actionnés de Sécurité" ; vaut présomption de conformité à l'arrêt national du 22 mars 2004 modifié le 14 mars 2011 pour le classement de résistance au feu ; les valeurs des caractéristiques mentionnées dans ce document. Organisme Certificateur : AFNOR Certification, 11 Rue Francis de Pressensé, F93571 La Plaine Saint-Denis Cedex ; Sites internet: <http://www.afnor.org> et <http://www.marque-nf.com> ; Téléphone: +33 (0)1.41.62.80.00, Télécopie: +33 (0)1.49.17.90.00, Email: certification@afnor.org

VU120 + SF

Hn\Ln [mm]		200	250	300	350	400	450	500	550	600	650	700	750	800	850	900	950	1000	1050	1100	1150	1200
200	kg	-	-	-	-	-	-	-	-	-	-	-	-	-	-	-	-	-	-	-	-	-
250	kg	-	-	-	-	-	-	-	-	-	-	-	-	-	-	-	-	-	-	-	-	-
300	kg	-	-	-	-	-	-	-	-	-	-	-	-	-	-	-	-	-	-	-	-	-
350	kg	-	-	-	-	-	-	-	-	-	-	-	-	-	-	-	-	-	-	-	-	-
400	kg	-	-	-	-	-	-	-	-	-	-	-	-	-	-	-	-	-	-	-	-	-
450	kg	-	-	-	-	-	-	-	-	-	-	-	-	-	-	-	-	-	-	-	-	-
500	kg	-	-	-	-	-	-	-	-	-	-	-	-	-	-	-	-	-	-	40,2	41,5	42,8
550	kg	-	-	-	-	-	-	-	-	-	-	-	-	-	36,7	38,1	39,5	40,9	42,3	43,6	45,0	
600	kg	-	-	-	-	-	-	-	-	-	-	-	35,6	37,1	38,5	40,0	41,4	42,9	44,3	45,8	47,2	
650	kg	-	-	-	-	-	-	-	-	32,7	34,2	35,8	37,3	38,8	40,3	41,8	43,3	44,8	46,4	47,9	49,4	
700	kg	-	-	-	-	-	-	-	32,6	34,2	35,8	37,4	38,9	40,5	42,1	43,7	45,3	46,8	-	-	-	
750	kg	-	-	-	-	-	30,7	32,4	34,0	35,7	37,3	38,9	40,6	42,2	43,9	45,5	-	-	-	-	-	
800	kg	-	-	-	-	-	-	-	-	-	-	-	-	-	-	-	-	-	-	-	-	
850	kg	-	-	-	-	-	-	-	-	-	-	-	-	-	-	-	-	-	-	-	-	
900	kg	-	-	-	-	-	-	-	-	-	-	-	-	-	-	-	-	-	-	-	-	
950	kg	-	-	-	-	-	-	-	-	-	-	-	-	-	-	-	-	-	-	-	-	
1000	kg	-	-	-	-	-	-	-	-	-	-	-	-	-	-	-	-	-	-	-	-	

Données de sélection

$$\Delta p = 0,6 \times v^2 \times \zeta$$

Hn\Ln [mm]		200	250	300	350	400	450	500	550	600	650	700	750	800	850	900	950	1000	1050	1100	1150	1200
200	ζ [-]	1,71	1,43	1,24	1,1	1	0,92	0,85	0,79	0,74	0,7	0,66	0,63	0,6	0,58	0,56	0,53	0,52	0,5	0,48	0,47	0,45
250	ζ [-]	1,4	1,17	1,02	0,9	0,82	0,75	0,69	0,65	0,61	0,57	0,54	0,52	0,49	0,47	0,45	0,44	0,42	0,41	0,39	0,38	0,37
300	ζ [-]	1,21	1,01	0,87	0,78	0,7	0,64	0,59	0,55	0,52	0,49	0,46	0,44	0,42	0,4	0,39	0,37	0,36	0,35	0,34	0,33	0,32
350	ζ [-]	1,06	0,89	0,77	0,68	0,62	0,57	0,52	0,49	0,46	0,43	0,41	0,39	0,37	0,36	0,34	0,33	0,32	0,31	0,3	0,29	0,28
400	ζ [-]	0,96	0,8	0,69	0,61	0,56	0,51	0,47	0,44	0,41	0,39	0,37	0,35	0,33	0,32	0,31	0,3	0,29	0,28	0,27	0,26	0,25
450	ζ [-]	0,87	0,73	0,63	0,56	0,51	0,46	0,43	0,4	0,38	0,35	0,34	0,32	0,3	0,29	0,28	0,27	0,26	0,25	0,24	0,24	0,23
500	ζ [-]	0,81	0,67	0,58	0,52	0,47	0,43	0,4	0,37	0,35	0,33	0,31	0,29	0,28	0,27	0,26	0,25	0,24	0,23	0,22	0,22	0,21
550	ζ [-]	0,75	0,62	0,54	0,48	0,43	0,4	0,37	0,34	0,32	0,3	0,29	0,27	0,26	0,25	0,24	0,23	0,22	0,22	0,21	0,2	0,2
600	ζ [-]	0,7	0,59	0,51	0,45	0,41	0,37	0,34	0,32	0,3	0,28	0,27	0,26	0,24	0,23	0,22	0,22	0,21	0,2	0,19	0,19	0,18
650	ζ [-]	0,66	0,55	0,48	0,42	0,38	0,35	0,32	0,3	0,28	0,27	0,25	0,24	0,23	0,22	0,21	0,2	0,2	0,19	0,18	0,18	0,17
700	ζ [-]	0,63	0,52	0,45	0,4	0,36	0,33	0,31	0,29	0,27	0,25	0,24	0,23	0,22	0,21	0,2	0,19	0,19	0,18	0,17	0,17	0,16
750	ζ [-]	0,6	0,5	0,43	0,38	0,34	0,32	0,29	0,27	0,25	0,24	0,23	0,22	0,21	0,2	0,19	0,18	0,18	0,17	0,16	0,16	0,16
800	ζ [-]	0,57	0,47	0,41	0,36	0,33	0,3	0,28	0,26	0,24	0,23	0,22	0,21	0,2	0,19	0,18	0,17	0,17	0,16	0,16	0,15	0,15
850	ζ [-]	0,54	0,45	0,39	0,35	0,31	0,29	0,27	0,25	0,23	0,22	0,21	0,2	0,19	0,18	0,17	0,17	0,16	0,16	0,15	0,15	
900	ζ [-]	0,52	0,43	0,38	0,33	0,3	0,28	0,25	0,24	0,22	0,21	0,2	0,19	0,18	0,17	0,17	0,16	0,15	0,15	0,14		
950	ζ [-]	0,5	0,42	0,36	0,32	0,29	0,27	0,25	0,23	0,21	0,2	0,19	0,18	0,17	0,17	0,16	0,15	0,15	0,14			
1000	ζ [-]	0,48	0,4	0,35	0,31	0,28	0,26	0,24	0,22	0,21	0,19	0,18	0,18	0,17	0,16	0,15	0,15	0,14				

VU120

Hn\Ln (mm)		200	250	300	350	400	450	500	550	600	650	700
200	Sn [m ²]	0,0244	0,0313	0,0382	0,0451	0,0520	0,0588	0,0657	0,0726	0,0795	0,0864	0,0932
250	Sn [m ²]	0,0330	0,0423	0,0517	0,0611	0,0705	0,0798	0,0892	0,0986	0,1080	0,1174	0,1267
300	Sn [m ²]	0,0415	0,0533	0,0652	0,0771	0,0890	0,1009	0,1127	0,1246	0,1365	0,1484	0,1602
350	Sn [m ²]	0,0500	0,0644	0,0787	0,0931	0,1075	0,1219	0,1362	0,1506	0,1650	0,1794	0,1938
400	Sn [m ²]	0,0585	0,0754	0,0922	0,1091	0,1260	0,1429	0,1597	0,1766	0,1935	0,2104	0,2273
450	Sn [m ²]	0,0670	0,0864	0,1057	0,1251	0,1445	0,1639	0,1833	0,2026	0,2220	0,2414	0,2608
500	Sn [m ²]	0,0755	0,0974	0,1193	0,1411	0,1630	0,1849	0,2068	0,2286	0,2505	0,2724	0,2943
550	Sn [m ²]	0,0840	0,1084	0,1328	0,1571	0,1815	0,2059	0,2303	0,2547	0,2790	0,3034	0,3278
600	Sn [m ²]	0,0925	0,1194	0,1463	0,1731	0,2000	0,2269	0,2538	0,2807	0,3075	0,3344	0,3613
650	Sn [m ²]	0,1010	0,1304	0,1598	0,1892	0,2185	0,2479	0,2773	0,3067	0,3360	0,3654	0,3948
700	Sn [m ²]	0,1095	0,1414	0,1733	0,2052	0,2370	0,2689	0,3008	0,3327	0,3646	0,3964	0,4283
750	Sn [m ²]	0,1180	0,1524	0,1868	0,2212	0,2555	0,2899	0,3243	0,3587	0,3931	0,4274	0,4618
800	Sn [m ²]	0,1265	0,1634	0,2003	0,2372	0,2741	0,3109	0,3478	0,3847	0,4216	0,4584	0,4953
850	Sn [m ²]	0,1351	0,1744	0,2138	0,2532	0,2926	0,3319	0,3713	0,4107	0,4501	0,4895	0,5288
900	Sn [m ²]	0,1436	0,1854	0,2273	0,2692	0,3111	0,3530	0,3948	0,4367	0,4786	0,5205	0,5623
950	Sn [m ²]	0,1521	0,1964	0,2408	0,2852	0,3296	0,3740	0,4183	0,4627	0,5071	0,5515	0,5958
1000	Sn [m ²]	0,1606	0,2075	0,2543	0,3012	0,3481	0,3950	0,4418	0,4887	0,5356	0,5825	0,6294

Hn\Ln (mm)		750	800	850	900	950	1000	1050	1100	1150	1200
200	Sn [m ²]	0,1001	0,1070	0,1139	0,1207	0,1276	0,1345	0,1414	0,1483	0,1551	0,1620
250	Sn [m ²]	0,1361	0,1455	0,1549	0,1642	0,1736	0,1830	0,1924	0,2018	0,2111	0,2205
300	Sn [m ²]	0,1721	0,1840	0,1959	0,2078	0,2196	0,2315	0,2434	0,2553	0,2671	0,2790
350	Sn [m ²]	0,2081	0,2225	0,2369	0,2513	0,2656	0,2800	0,2944	0,3088	0,3232	0,3375
400	Sn [m ²]	0,2441	0,2610	0,2779	0,2948	0,3117	0,3285	0,3454	0,3623	0,3792	0,3960
450	Sn [m ²]	0,2801	0,2995	0,3189	0,3383	0,3577	0,3770	0,3964	0,4158	0,4352	0,4545
500	Sn [m ²]	0,3162	0,3380	0,3599	0,3818	0,4037	0,4255	0,4474	0,4693	0,4912	0,5131
550	Sn [m ²]	0,3522	0,3765	0,4009	0,4253	0,4497	0,4741	0,4984	0,5228	0,5472	0,5716
600	Sn [m ²]	0,3882	0,4150	0,4419	0,4688	0,4957	0,5226	0,5494	0,5763	0,6032	0,6301
650	Sn [m ²]	0,4242	0,4536	0,4829	0,5123	0,5417	0,5711	0,6004	0,6298	0,6592	0,6886
700	Sn [m ²]	0,4602	0,4921	0,5239	0,5558	0,5877	0,6196	0,6515	0,6833	0,7152	0,7471
750	Sn [m ²]	0,4962	0,5306	0,5650	0,5993	0,6337	0,6681	0,7025	0,7368	0,7712	0,8056
800	Sn [m ²]	0,5322	0,5691	0,6060	0,6428	0,6797	0,7166	0,7535	0,7903	0,8272	0,8641
850	Sn [m ²]	0,5682	0,6076	0,6470	0,6863	0,7257	0,7651	0,8045	0,8439	0,8832	
900	Sn [m ²]	0,6042	0,6461	0,6880	0,7299	0,7717	0,8136	0,8555	0,8974		
950	Sn [m ²]	0,6402	0,6846	0,7290	0,7734	0,8177	0,8621	0,9065			
1000	Sn [m ²]	0,6762	0,7231	0,7700	0,8169	0,8637	0,9106				

Certifications et approbations

Tous nos produits sont soumis à des tests par des institutions officielles. Les rapports de ces tests forment la base des certifications des produits.



NF 537
CLAPETS RÉSISTANT AU FEU
VOLETS RÉSISTANT AU FEU
www.marque-nf.com



18.28

Efectis
- 1812-CPR-1595

Efectis_2822_UKCA_CPR_0014

La marque NF garantit : la conformité à la norme NF S 61-937 Parties 1 et 10 : “Systèmes de Sécurité Incendie Dispositifs Actionnés de Sécurité” ; vaut présomption de conformité à l’arrêt national du 22 mars 2004 modifié le 14 mars 2011 pour le classement de résistance au feu ; les valeurs des caractéristiques mentionnées dans ce document. Organisme Certificateur : AFNOR Certification, 11 Rue Francis de Pressensé, F93571 La Plaine Saint-Denis Cedex ; Sites internet: <http://www.afnor.org> et <http://www.marque-nf.com> ; Téléphone: +33 (0)1.41.62.80.00, Télécopie: +33 (0)1.49.17.90.00, Email: certification@afnor.org